

EIGENE WERKZEUG-KONSTRUKTION

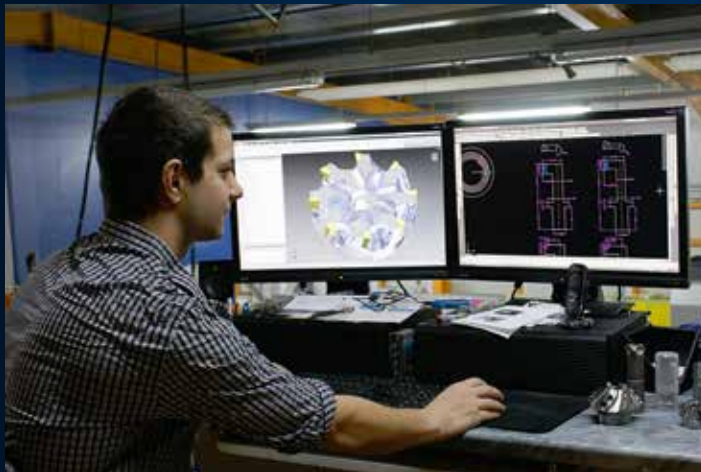

NUBIUS fertigt Zerspanungswerkzeuge und bietet Sonderwerkzeug-Lösungen, um Einsparpotentiale in der Fertigung zu erzielen.

STEIGERN SIE DIE EFFIZIENZ MIT SONDERWERKZEUGEN IN DER PRODUKTION!



Technisches Know-how und neueste Fertigungstechnologie ermöglichen individuelle, kundenspezifische Sonderwerkzeuglösungen

Sonderwerkzeuge werden bei NUBIUS intern entwickelt und gefertigt – nach Kundenanfrage, Zeichnungen, Handskizzen oder Bauteilbezogen.

Passgenaue Lösungen für Ihre individuellen Sonderwerkzeug-Anforderungen im Fertigungsbereich.

Beim Einsatz von Sonderwerkzeugen in der Fertigung können komplexere Arbeitsprozesse mit weniger Energieaufwand und Werkzeugeinsatz ausgeführt werden. Gleichzeitig kann die Taktzeit deutlich verkürzt werden.

Umdenken und neue Wege gehen!

- Einsparpotential erkennen
- Arbeitsprozesse verfeinern
- mehr Sonderwerkzeug-Einsatz

► **mehr Produktivität in der Fertigung!**



WIR FERTIGEN SONDERWERKZEUGE ALLER ARTEN, FORMEN, KONTUREN UND STUFEN

NUBIUS hilft Ihnen, Einsparpotentiale aufzudecken. Rufen Sie uns an – oder fragen Sie unseren Außendienst!

ANGEPASSTE SONDERWERKZEUG-HERSTELLUNG

Sonderwerkzeug – hergestellt nach Kundenzeichnung

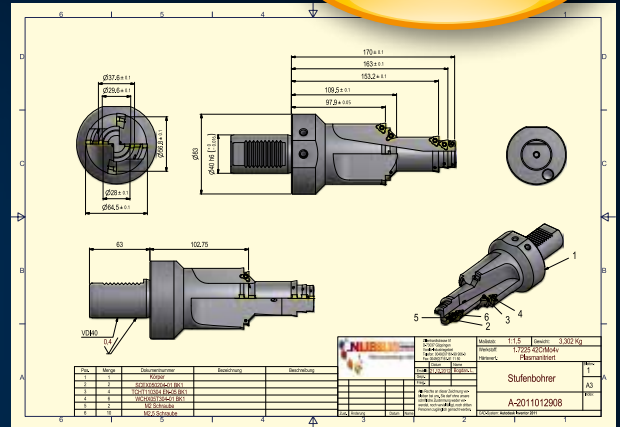

Die Sonderwerkzeug-Herstellung – optimal und präzise abgestimmt auf die Anforderungen des Kunden – ermöglicht das Produktteil kostenoptimiert fertigen zu können.
 Durch speziell angepasste Sonderlösungen von Werkzeugen ist ein Mehrwert für den Kunden möglich.



SONDERWERKZEUG-HERSTELLUNG AUF MODERNSTEN DREH-/FRÄS-ZENTREN

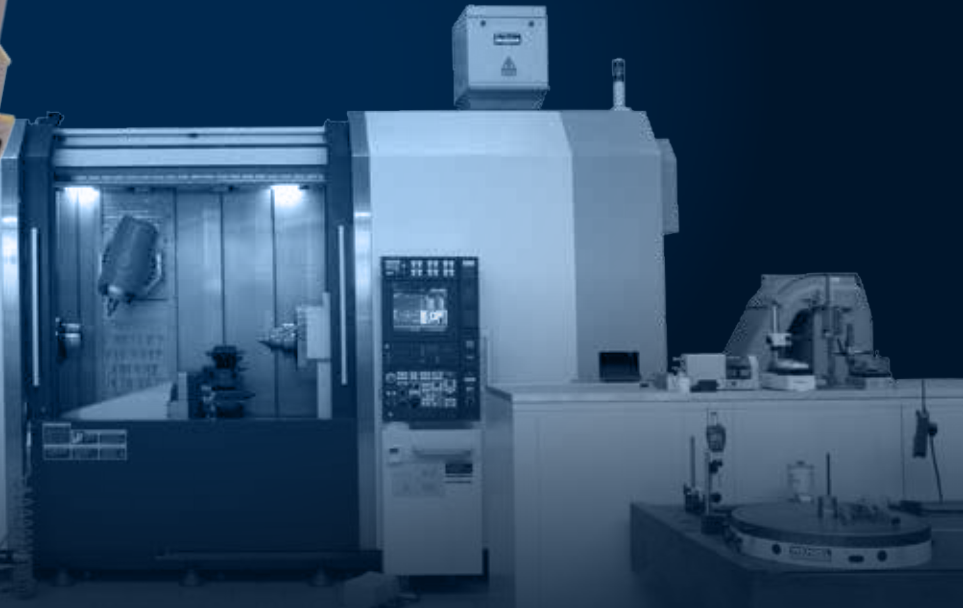

Wichtiger Hinweis für Ihre Sicherheit:
 Für alle im Katalog aufgeführten Werkzeugtypen und den damit auszuführenden Zerspanungsarbeiten müssen die aktuellen gesetzlichen Sicherheitsbestimmungen eingehalten werden.

ORGANISATORISCHER PLAN FÜR DEN REIBUNGSLOSEN ABLAUF IHRER NEUHERSTELLUNG VON SONDERWERKZEUGEN MIT WENDEPLATTEN

WIR FERTIGEN
STUFENWERKZEUGE
ALLER ARTEN, FORMEN,
KONTUREN UND STUFEN

Der einfachste und schnellste Weg zu Ihrem
Sonderwerkzeug!

– Von der Idee zum fertigen Werkzeug –

Kundenanfrage
per
Skizze, E-Mail, Muster

NUBIUS
erstellt
CAD-Zeichnung

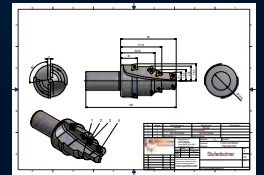

Zusenden von Wendepplatten,
Schrauben und allen
Bestückungsteilen
(Bereitstellung durch Kunden
oder durch NUBIUS)

Auftragserteilung
und
Fertigungsfreigabe

Werkzeug-Schnittstelle
zur Maschine

- alle gängigen Arten
- nach Kundenwunsch auch
Sonderaufnahmen herstellbar
aus beigestellten Rohlingen

- Fertigung Ihres neuen
Sonderstufenwerkzeuges
nach Terminabsprache
- Schnellstmöglicher
Versand an Sie zurück



Anfrage
Sonderwerkzeug
(per E-Mail)

Zeichnungen
Skizzen
Muster



PAKETVERSAND

- schnell bei uns
- schnell wieder bei Ihnen
- bequem – kostengünstig
- effizient

„Wir fertigen auch
Ihr Spezial-Sonder-Stufen-
Fasen-Form-Werkzeug!“

Paket
RETOUR
an KUNDE



NUBIUS GROUP
Präzisionswerkzeuge GmbH

Weltweite Sonderwerkzeug-Neuherstellung

ORGANISATORISCHER PLAN FÜR DEN REIBUNGSLOSEN ABLAUF IHRER WERKZEUG-ÄNDERUNGEN



Der schnellste,
problemloseste und
einfachste Weg:
**Pakete DIREKT
an NUBIUS versenden!**

Wir reparieren
und lösen
WERKZEUG-
PROBLEME!

**Maß-Änderungen an
Werkzeugen?**
**VERSAND
an
NUBIUS**

**SCHNELL-LIEFER-
SERVICE
EXPRESS-
VERSAND
an
NUBIUS**

Unser Außendienst besucht
Sie in regelmäßigem, abge-
sprochenem Tour-Turnus
und nimmt dann auch Ihre zu
ändernden Werkzeuge mit.

Wir sind überall
für Sie unterwegs

- beratend
- flexibel
- kompetent
- zuverlässig
- mit Ideen und Problemlösungen



NUBIUS GROUP
Präzisionswerkzeuge GmbH

PAKETVERSAND
- schnell bei uns
- schnell wieder bei Ihnen
- bequem - kostengünstig
- effizient



in dringenden
Fällen,
Änderungen im
Eil- und Express-
Tempo

Weltweiter Werkzeug-Änderungs-Service

PROBLEME MIT WENDEPLATTENWERKZEUGEN!?

IST- UND SOLL-MASSE STIMMEN NICHT!?

*Kundenwerkzeug
mit Maßunstimmigkeiten:
Ärger liegt in der Luft*

Werkzeug stimmt nicht!
„So ein Ärger – Produkt-
fertigung kann nicht starten!“

Spanabfluss zu schlecht,
Spanraum
sollte größer sein!

Wendeplattengröße
IST = 09... – muß
SOLL = 12... sein.

z-Maße stimmen
nicht – sie sollten
geändert werden

± Toleranz ist nicht
in Ordnung – sollte
korrigiert werden

LIEFERZEIT
für Neuwerkzeug
ZU LANGE!

Winkelmaße des Platten-
sitzes nicht in Ordnung:
IST = 30° – muß
SOLL = 35° sein!

Produktänderung:
Werkzeug müßte
einen zusätzlichen
Wendeplattensitz haben.



**IST- UND SOLL-MASSÄNDERUNGEN
PLATTENSITZ-ÄNDERUNGEN – WERKZEUG-ÄNDERUNGEN
GEOMETRIE – MASSE – KONTUREN**

Wir haben die Lösung für Sie!

Wir ändern
und modifizieren
Werkzeuge



Änderungen
nach
Zeichnung

Bitte umblättern!

ÄNDERUNGSAPPLIKATIONEN NACH KUNDENANFORDERUNG

NUBIUS bietet allen Kunden, die Schwierigkeiten und Probleme mit vorhandenen Sonder- oder Stufenwerkzeugen haben, einen besonderen Service. Probleme können auftreten, wenn die Werkzeug-Abmessungen wie Längen-, Durchmesser- oder Winkelmaße der Wendeplattensitze nicht mehr stimmen oder am Werkzeug verschiedene Stufen und Geometrien nicht mehr den aktuellen Produktionsvorgaben entsprechen.

**Kundenwerkzeug ist in diesem Fall nicht einsatzfähig!
NUBIUS kann in solchen Fällen helfen!**



NUBIUS® ...
 ... eine runde Sache –
 axial und radial![®]
 ... in perfekter Präzision !

ÄNDERUNGEN AN SONDERWERKZEUGEN

– neue Geometrien – neue Maße – neue Außenkonturen –

Totalausfall des Werkzeuges!

Die vorhandene Geometrie und Maßhaltigkeit des Plattensitzes entspricht nicht mehr den neu geforderten Maßangaben des zu fertigenden Werkstückes.



NUBIUS GROUP kann in solchen Fällen helfen!

Wir sind spezialisiert, kundenproblemspezifische Änderung an vorhandenen Werkzeugen vorzunehmen und die neu geforderten Maße zu realisieren.

Probleme des Kunden mit bestehenden Werkzeugen

- 1. Werkzeug vorhanden, aber Maße passen nicht
 - 2. Zeichnung für Fertigungsteil hat sich geändert
 - 3. Geometrien der Wendeplattensitze stimmen nicht mehr
 - 4. eine zusätzliche Schneide am Werkzeug fehlt
 - 5. Neigungswinkel am Kassettensitz stimmt nicht
 - 6. Längen- und Durchmessermaße am vorhanden Werkzeug stimmen nicht mehr
 - 7. Lieferzeit für neues Werkzeug dauert zu lange
 - 8. Termindruck bei zu fertigenden Teilen zu groß
- ... und viele mehr

Wir lösen auch Ihre Werkzeugprobleme!



von NUBIUS GROUP geänderte Werkzeuge, kundenspezifisch passend hergestellt

- 1. Maßkorrekturen am vorhandenen Werkzeug
- 2. Einarbeitung von neuen Wendeplattensitzen
- 3. neue Kühlkanäle einbringen
- 4. Plattensitzstabilisierung durch zusätzliche Materialauftragung
- 5. Änderungen der Plattensitzgeometrien
- 6. Außenkontur-Änderungen am Werkzeug
- 7. kurze Lieferzeiten
- 8. Kundentermindruck gering

... und Vieles mehr

Änderungen an Werkzeugen?

VERSAND
an
NUBIUS



PAKETVERSAND

- schnell bei uns
- schnell wieder bei Ihnen
- bequem – kostengünstig
- effizient

Kundenwerkzeuge mit Problemen

Problemlösungen für Ihre Änderungen



axial

NUBIUS GROUP

Präzisionswerkzeuge GmbH

radial



Werkzeug für Ventilsitzfertigung



Sonderbohrstange



HSK-Sonder-Stufenwerkzeug

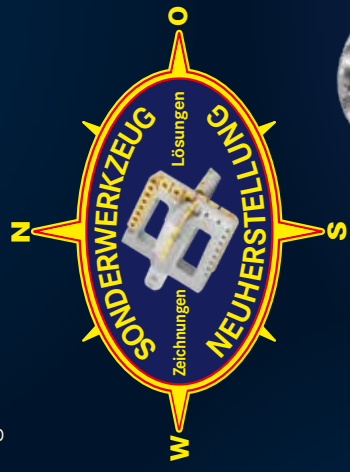

NUBIUS fertigt nach neuestem Stand der Technik, 5- und mehrachsige, Sonderwerkzeuge nach Zeichnung, Skizzen und Muster.

HSK-Sonderwerkzeug



Ventilsitz-Fräser



Lageritz-Fertigung für Kurbelwellen



Räumwerkzeug



T-Nutenfräser



Werkzeuge für Nockenwellen-Lageritz-Fertigung



NUBIUS GROUP
Präzisionswerkzeuge GmbH

Zillenhardtstraße 51
D-73037 Göppingen
Voralb-Industriegebiet - Germany
Tel.: 0049-(0)71 61 / 99906-0
Fax: 0049-(0)71 61 / 81 11 50
info@nubius.de
www.nubius.de

